

damos color a sus sueños y vida a sus proyectos
 we give colour to your dreams and life to your projects
 nous donnons de la couleur à vos rêves et de la vie à vos projets

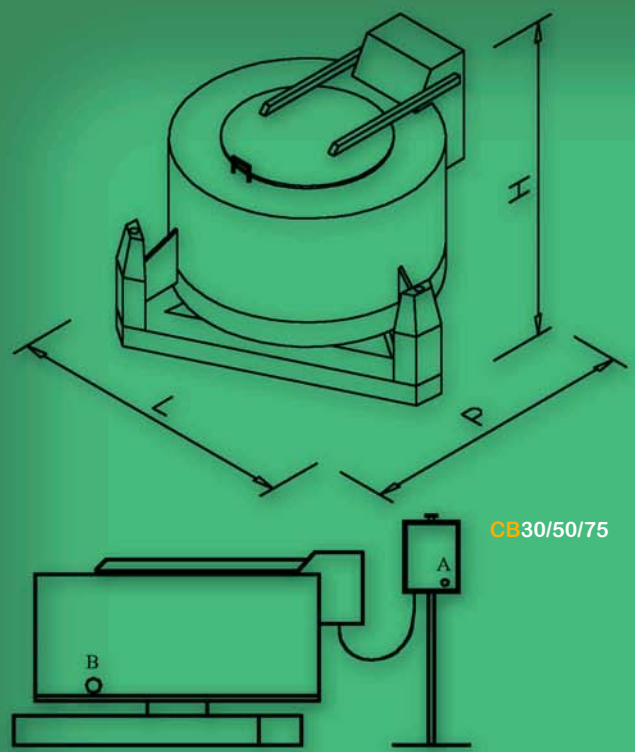

CB30/50/75

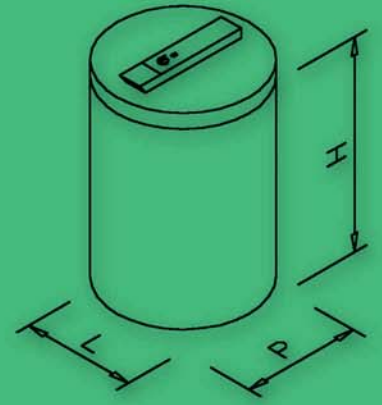

CB10/17/23

MODELO	MODEL	MODÈLE		CB10	CB17	CB23	CB30	CB50	CB75
HUMEDAD RESIDUAL	RESIDUAL MOISTURE	HUMIDITÉ RÉSIDUELLE	%	40-45	40-45	40-45	40-45	40-45	40-45
CAPACIDAD	CAPACITY	CAPACITÉ	Kg/ciclo	10	17	23	30	48	75
CAPACIDAD HORARIA	PER-HOUR CAPACITY	CAPACITÉ HORAIRE	Kg/hora	40	68	92	120	192	300
TAMBOR	DRUM	TAMBOUR							
Diámetro Ø	Diameter Ø	Diamètre Ø	mm	425	480	630	692	851	998
Longitud	Length	Longueur	mm	338	409	330	380	420	460
Volumen	Volume	Volume	L	41	67	100	143	239	359
Velocidad centrifugado	Spin-Drying Speed	Vitesse d'essorage	rpm	1500	1500	1420	965	965	890
Factor G	G Factor	Facteur G		530	600	700	360	440	440
CAUDAL	FLOW	DÉBIT							
CONEXIONES	CONNECTIONS	BRANCHEMENTS							
Salida Ø	Outlet Ø	Sortie Ø	BSP/mm	54	54	2"	53	53	3"
POTENCIAS	POWER RATINGS	PUISSANCES							
Motor	Engine	Moteur	KW	0,60	1,10	2,2	1,8	2,2	2,9
TENSIÓN	VOLTAGE	TENSION		380 III+N 50 Hz.				220 I	
				220 III 50 Hz.					
DIMENSIONES	DIMENSIONS	DIMENSIONS							
(Sin embalaje)	(Packing Excluded)	(Sans emballage)							
Puerta Ø	Door Ø	Porte Ø	mm	340	340	450	494	592	680
Ancho (L)	Width (L)	Largeur (L)	mm	586	665	780	1200	1320	1600
Altura (H)	Height (H)	Hauteur (H)	mm	831	950	1000	850	920	1050
Profundidad (P)	Depth (P)	Profondeur (P)	mm	586	665	900	1400	1550	1800
Peso neto	Net Weight	Poids net	Kg	72	102	180	455	555	873

DOMUS se reserva el derecho de modificar sin previo aviso / DOMUS reserves the right to change without notice / DOMUS se réserve le droit de modifier sans préavis



DOMUS (Fábrica / Factory / Usine)
 Energia, 12 - Pol. Ind. la Quintana
 08504 Sant Julià de Vilatorrada - BCN
 T+ 34 93 888 71 53 - F+ 34 93 888 76 63
 Email: domus@domus.es - www.domus.es

DOMUS (Delegación Centro)
 Silicio, Naves 1ª y 3ª
 28850 Torrejón de Ardoz - MADRID
 T+ 34 91 725 52 23 - F+ 34 93 725 53 26
 Email: domus@domus.es - www.domus.es

simbolisi



CB

Hidro-extractor centrifugo
 Hydro extractors
 Hydro-extracteur d'essorage

10/17/23/30/50/75

essoreuses - hydro extractors - centrifugas



CB 10/17/23/30/50/75

Hidro-extractor centrífugo **Hydro extractors** Hydro-extracteur d'essorage



TECNOLOGÍA PARA LA MÁXIMA CENTRIFUGACIÓN THE TECHNOLOGY FOR THE HIGHEST EXTRACTION UNE TECHNOLOGIE POUR UN ESSORAGE MAXIMUM

CARACTERÍSTICAS GENERALES

- ▶ **CONSTRUCCIÓN:**
Modelos 10/17 tambor en acero inox Aisi-304. calidad 18/10 y envolvente lacado de color blanco.

Modelo 23, envolvente y tambor en acero inox Aisi-304. calidad 18/10.

Modelos 30/50/75 envolvente y tambor en acero inox Aisi-304. calidad 18/10 y base de fundición y pintado en epoxi de color blanco para evitar la posible corrosión.
- ▶ **CONTROL:**
Analógico para todos los modelos, mediante temporizador.
- ▶ **TRANSMISIÓN:**
Modelos 10/17/23 un solo motor instalado verticalmente que acciona directamente a la cesta .
Modelos 30/50/75 mediante correas.
- ▶ **CONTROL VELOCIDAD:**
Fija para los modelos 10/17 y con freno mecánico.
Variador de frecuencia para los modelos 23/30/50/75 freno automático.
- ▶ **RÍGIDA:**
Necesitan anclaje al suelo.

Sistema de seguridad según normativa vigente

MAIN FEATURES

- ▶ **CONSTRUCTION:**
Models 10/17 drum in stainless steel AISI-304. Quality 18/10 and surround lacquered in white.

Model 23 drum and surround in stainless steel AISI-304. Quality 18/10.

Model 30/50/75 drum and surround in stainless steel AISI-304. Quality 18/10 and base white-epoxy painted to avoid corrosion.
- ▶ **CONTROL:**
Analogic for all models, through timer.
- ▶ **TRANSMISSION:**
Models 10/17/23 one single motor installed vertically which drives the basket directly.
Models 30/50/75 through belts.
- ▶ **SPEED CONTROL:**
Fixed for models 10/17, with mechanical brake.
Frequency Control for models 23/30/50/75 with automatic brake.
- ▶ **RIGID:**
Need of anchoring to the floor.

Safety mechanisms according to standards.

CARACTÉRISTIQUES GÉNÉRALES

- ▶ **CONSTRUCTION:**
Modèles 10/17 tambour en acier inox Aisi-304, qualité 18/10, habillage laqué blanc.

Modèle 23, habillage et tambour en acier inox Aisi-304, qualité 18/10.

Modèles 30/50/75, habillage et tambour en acier inox Aisi-304, qualité 18/10, socle en fonte, peinture Époxy blanc pour éviter l'éventuelle corrosion.
- ▶ **COMMANDE:**
Analogique sur tous les modèles par l'intermédiaire d'une minuterie.
- ▶ **TRANSMISSION:**
Modèles 10/17/23: un seul modèle installé verticalement qui actionne directement le panier.
Modèles 30/50/75: par l'intermédiaire de courroies.
- ▶ **CONTRÔLE DE LA VITESSE:**
Fixe sur les modèles 10/17, avec frein mécanique.
Variateur de fréquence sur les modèles 23/30/50/75, frein automatique.
- ▶ **RIGIDE:**
Demande un ancrage au sol.

Système de sécurité selon normes en vigueur.



essoreuses - hydro extractors - centrifugas